

Værktøj / Værktøj til blindnitter

# RL20-2 Nitteværktøj

Driftsvejledning



## Indholdsfortegnelse

1.	Oplysninger vedrørende betjening	5
2.	Generel beskrivelse	5
3.	Anvendelsesområde	5
4.	Sundhed og sikkerhed på arbejdspladsen	5
5.	Sikkerhedsforanstaltninger	6
6.	Specifik sikkerhedsoplysning	6
7.	Værktøjets basisudstyr	7
8.	Ibrugtagning af nitteværktøjet	7
9.	Betjening af nitteværktøjet	8
10.	Brug i overensstemmelse med formålet	9
11.	Pneumatik-krav	10
12.	Opbevaring af nitteværktøj	10
13.	Oplysninger om transporten	11

14.	Krav til operatøren	11
15.	Ændringer ved værktøjet	11
16.	Inspektionsplan	12
17.	Inspektion og vedligeholdelse	12
18.	Spændehylsens afstand - mål X	14
19.	Efterfyldning af olie	14
20.	Problemdiagnose	15
21.	Tekniske data	15
22.	Bortskaffelse af nitteværktøj	15
23.	Garanti	15
24.	Leveringsomfang	16
25.	EU-overensstemmelseserklæring	17
26.	Sikkerhedspiktogrammer	18

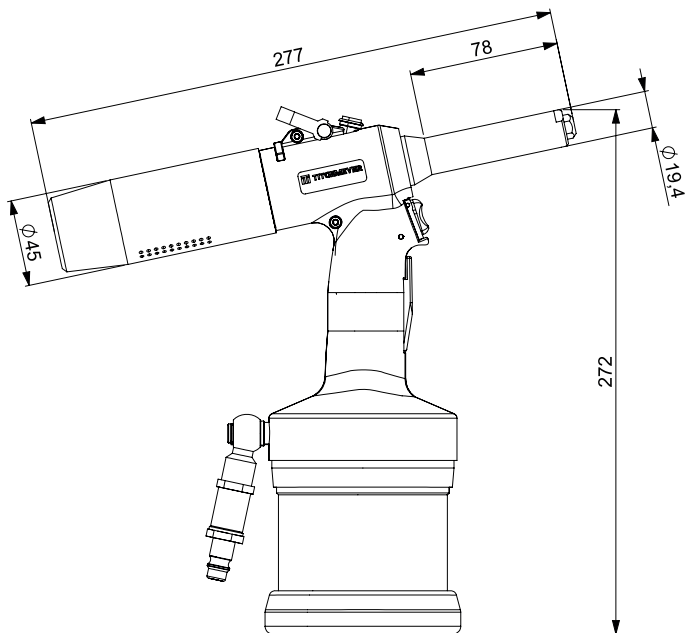
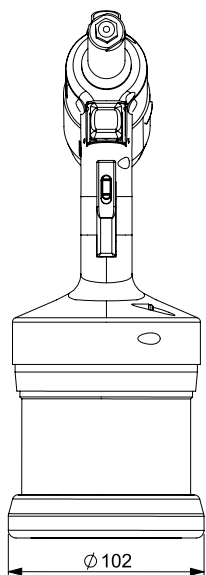

## 1. Oplysninger vedrørende betjening

Læs driftsvejledningen nøje, inden du tager nitteværktøjet i brug. En brug i overensstemmelse med formålet kan medføre fejlfunktioner ved værktøjet. Alle oplysninger og bemærkninger refererer til det her beskrevne værktøj og må kun benyttes i forbindelse med dets brug.

Enhver, som indstiller, betjener eller vedligeholder dette værktøj, skal forinden have læst nærværende driftsvejledning og følge anvisningerne heri. I særlige tilfælde kan sælgeren også tilbyde og gennemføre kurser.

For at sikre værktøjets upåklagelige drift skal samtlige fagtekniske og sikkerhedsrelevante foranstaltninger træffes.

## 2. Generel beskrivelse

Det pneumatisk-hydrauliske højhastigheds-nitteværktøj RL20-2 er konstrueret til at sætte blindnitter præcist. Det er udstyret med et vakuumsystem, som holder blindnitteren i mundstykket i enhver position. Nittedornene samles i en opsamler efter nitningen.

Det pneumatisk-hydrauliske værktøj er beregnet til at sætte blindnitter, som skal bearbejdes ensidigt, med en skaft-

diameter på 2,4 til 5 mm. Det har et stort slag og er beregnet til Multigrip-blindnitter samt til at sætte blindnitter i bløde emner.

Alle personer, som benytter dette værktøj, skal have læst denne driftsvejledning. Bemærk også de relevante sikkerhedsanvisninger.

## 3. Anvendelsesområde

Nittestørrelse		2,4	3	4	4,8/5
Materialer	Aluminium	X	x	X	X
	Stål	X	X	X	X
	Rustfrit stål	x	X	X	x

## 4. Sundhed og sikkerhed på arbejdspladsen

De følgende oplysninger og direktiver refererer til det her beskrevne nitteværktøj og gælder for alle brugere.

De generelle henvisninger i dette kapitel vedrørende det beskrevne værktøj og dets brug kan suppleres med yderligere, mere specifikke sikkerhedsoplysninger i andre kapitler.

## 5. Sikkerhedsforanstaltninger

Grundlæggende sikkerhedsforanstaltninger for at undgå skader og kvæstelser:

En ukorrekt brug af værktøjet kan medføre personskade eller materiel skade. Bemærk altid de pågældende sikkerhedsoplysninger og træf de tilsvarende sikkerhedsforanstaltninger for at undgå skader. Værktøjet må kun vedligeholdes og repareres af fagpersonale. sikkerhedsforanstaltninger for at undgå skader. Værktøjet må kun vedligeholdes og repareres af fagpersonale.

## 6. Specifik sikkerhedsoplysning

Nitteværktøjet er kun beregnet til at sætte blindnitter ensidigt. Udelukkende kunden er ansvarlig for enhver ændring, som foretages ved nitteværktøjet.

### OBS!

- Læs driftsvejledningen og sørg for, at du har forstået det hele, inden du arbejder med værktøjet.
- Undlad at arbejde med værktøjet, hvis du er syg eller har indtaget medicin eller alkohol.
- Brug ikke værktøjet, hvis der mangler dele eller der er synlige mekaniske skader.
- Ret aldrig nitteværktøjet på personer og brug det kun i kontakt med et emne.

- Brug kun nitteværktøjet ved arbejds-temperaturer over 5 °C og maks. 45 °C.
- Sørg for, at driftstrykket på 7 bar ikke overskrides!
- Hvis du konstaterer et højere tryk end 7 bar, skal trykket reduceres med de dertil egnede midler.
- Brug kun armaturer og slanger, som er konstrueret til det tilladte arbejdstryk på 10 bar (trykluft).
- Inden du foretager nogen som helst indstillinger eller udskifter dele, skal nitteværktøjet skilles fra trykluftforsyningen.
- Brug det mundstykke (5), som egner sig til den pågældende nittediameter.
- Brug altid de foreskrevne personlige værnemidler.
- Værktøjer skal skilles fra trykluftforsyningen, hvis de ikke lige bruges.
- Benyt kun værktøjet til at sætte blindnitter.
- Brug kun værktøjet med monteret forreste hylse (6).
- Hold eller løft under ingen omstændigheder nitteværktøjet fast i tryklufflangen.
- Sørg for, at vakuumsystemet er slukket, inden du tager nittedornopsamlere (2) af med henblik på at tømme den.

### OBS!

**Sørg altid for, at nittedornopsamlere er monteret, inden du tager værktøjet i brug. Fare for personskade!**

**BEMÆRK**

Producenten er ikke ansvarlig for skader, som kan henføres til ukorrekte reparationer eller brugen af eksterne reservedele.

Garantien bortfalder, hvis nitteværktøjet og/eller tætningerne bliver beskadiget under en reparation.

**7. Værktøjets basisudstyr**

Samlet visning af basisudstyret for værktøjet RL20-2:

1. Tryklufttilslutning
2. Nittedornopsamler
3. Isætningsøje
4. Olie-påfyldningsskrue
5. Mundstykke
6. Forreste hylse
7. Trykker
8. Afsugningstrykker

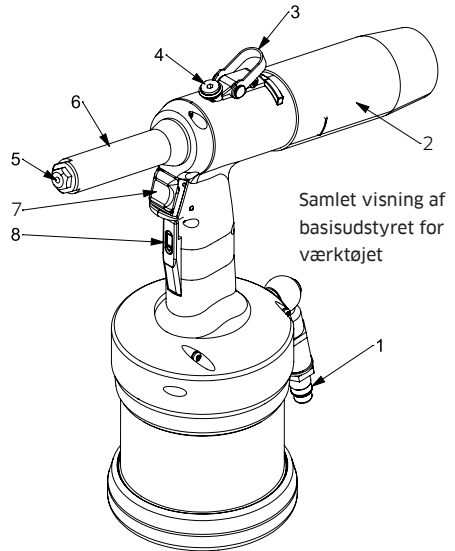
**8. Ibrugtagning af nitteværktøjet**

Inden hver arbejdsstart skal nitteværktøjet kontrolleres visuelt:

- for ydre skader
- for olieudsivning ved værktøjet

Vælg et egnet mundstykke for den pågældende nittediameter og sørg for, at mundstykket og den forreste hylse er strammet godt til.

Test af værktøjsfunktionen 20 gange uden blindnitter inden selve driften.

## 9. Betjening af nitteværktøjet

- Kontrollér værktøjets funktion efter en inspektion eller inden første brug (efter ibrugtagning).
- Tilslut værktøjet til trykluftforsyningen.
- Hvis lufttrykket er for højt, udløses den integrerede sikkerhedsventil, som herefter lukker luft ud automatisk, for at værktøjet ikke bliver beskadiget. I dette tilfælde indstiller du det pneumatiske tryk til den korrekte værdi.
- Kontrollér, at alle dele er monteret korrekt og lynkoblingerne er tætte. Der må ikke kunne høres nogen høj sive lyd fra luften.
- Tryk og hold udsugningstrykkeren (8). Nitteværktøjet begynder at suge luft ind via mundstykket.
- Før nittedornen ind i mundstykket (5). (Nitten holdes i mundstykke af luftstrømmen.)
- Bring nitteværktøjet med blindnitten ind i den korrekte nitteposition.
- Aktivér trykkeren (7). Nitteværktøjet udfører en trækbevægelse. I den forbindelse trækkes nittedornen og rives af.
- Når blindnitten er sat, skal trykkeren (7) slippes igen. Værktøjet går automatisk tilbage i grundpositionen.
- Under nitningen skal du holde udsugningstrykkeren (8) nede, for at den afrevne dorn falder ind i nittedornopsamleren.

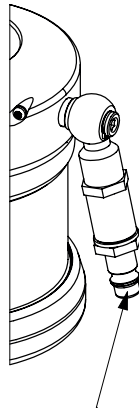

Tilslut værktøjet til trykluftforsyningen.

- Inden start på næste nitning bedes du kontrollere, at nittedornen er blevet bortskaffet korrekt.
- Slip udsugningstrykkeren (8) igen for at afbryde luftstrømmen.



## 10. Brug i overensstemmelse med formålet

Følgende forudsætninger skal være opfyldt, for at de relevante sikkerhedsforskrifter overholdes og nitteværktøjet fungerer korrekt.

- Maskinen må kun anvendes i henhold til dens tekniske data. Desuden skal alle forskrifter, som refererer til brug, montering og tilslutning af maskinen samt til miljø- og arbejdsforhold, overholdes. Disse forskrifter og betingelser er angivet i ordredokumenterne, i oplysningerne om brugen (bl.a. på mærkater) og i den dokumentation, som leveres med maskinen, hvortil også denne drifts- og vedligeholdelsesvejledning hører.
- Maskinen må kun bruges i henhold til de gængse nationale forskrifter og under de betingelser, som er specificeret for maskinen. Bemærk især de mulige farer i forbindelse med brugen samt specifikationerne.
- Bemærk alle foranstaltninger, som er nødvendige for vedligeholdelsen af værktøjet, herunder forskrifterne vedrørende transport og opbevaring, vedligeholdelse og eftersyn.
- For den vedvarende tilslutning af maskinen til tryklufforsyningen skal du absolut bruge en sikkerhedslynkobling.
- Tøm nittedorn-opsamleren, så snart den er mere end halvt fyldt.
- Sæt altid nitteværktøjet på i ret vinkel (90°) i forhold til monteringsoverfladen.

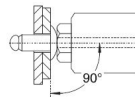

Lodret positionering af værktøjet på overfladen

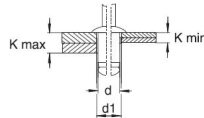



K = klemtykkelse

### Tryklufforsyning

- For at maskinen kan arbejde korrekt, skal driftstrykket ligge i det tilladte område fra min. 6 bar og maks. 7 bar. Såfremt det er nødvendigt, skal der bruges en egnet trykreduktionsventil. Ved manglende overholdelse af denne forskrift er der mulighed for personskader eller materielle skader.
- Trykregulatoren skal være udstyret med et filter, for at der ikke kommer snavs eller kondensat ind i tryklufforsyningen. Hvis ikke der indsættes en trykregulator med filter, skal der være sørget for på anden vis, at der ikke kommer snavs eller kondensat ind i tryklufften.
- Tryklufftslangen mellem trykluffregulator og nitteværktøj må maks. være 3 m lang.
- Den anvendte slange skal være beregnet til driftsforholdene og være modstandsdygtig over for olie og fugt.
- Tryklufftslanger skal have en indvendig diameter på min. 6 mm.
- Nitteværktøjets maks. kraftudvikling afhænger af, at driftstrykket overholdes.

## 11. Pneumatik-krav

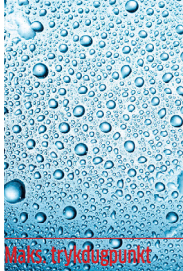
ISO 8573-1

Trykluft-kvalitets- klasse iht. ISO 8573-1	Faste partikler		Vand	Olie
				
	Maks. størrelse	Maks. koncentration	Maks. tryklufttemperatur	Maks. koncentration
	$\mu\text{m}$	$\text{mg}/\text{m}^3$	$^{\circ}\text{C}$	$\text{mg}/\text{m}^3$
2	1	1	-40	0,1

Bemærk: Den angivne maksimale koncentration refererer til 1 bar absolut, +20 °C og 60 % relativ luftfugtighed. Jo mere trykket overstiger lufttrykket, jo højere er også de enkelte koncentrationer.

## 12. Opbevaring af nitteværktøj

### Efter første brug

Hvis du ikke fortsætter med at bruge nitteværktøjet med det samme, skal det opbevares tørt og støvfrit i den originale emballage.

### Efter længere tids opbevaring

Efter længere tids opbevaring (ca. 3 år) skal hydraulikolien skiftes inden næste brug. Hydraulikolien må kun skiftes af fagpersonale i henhold til driftsvejledningen. Ved behov kan du anmode om professionel hjælp fra Titgemeyer servicecentret.

### 13. Oplysninger om transporten

Nitteværktøjet leveres komplet monteret. Det skal bruges forsigtigt. Værktøjet indeholder hydraulikolie.

### 14. Krav til operatøren

Planlægnings-, monterings-, installations-, ibrugtagings-, vedligeholdelsesarbejde og reparationer må kun udføres af fagpersonale og skal kontrolleres af sagkyndige. Producenten kan efter aftale gennemføre kurser.

De personer, som er ansvarlige for sikkerheden på arbejdspladsen, skal sikre følgende:

- Sikkerhedsrelevant arbejde udføres kun af fagpersonale.
- Personalet skal hhv. være kvalificeret til det pågældende arbejde (kursus, uddannelse, erfaring) og være fortroligt med de relevante standarder, specifikationer, forskrifter vedrørende ulykkesforebyggelse og systemegenskaber. Det er ufravigeligt, at fagpersonalet er i stand til rettidigt at konstatere mulige risici og undgå dem.

### 15. Ændringer ved værktøjet

Konstruktionsmæssige ændringer ved værktøjet, som kunne have en negativ effekt på sikkerheden, må aldrig foretages uden producentens samtykke. En ukorrekt reparation og brugen af ekstrerne reservedele anses for at være en ukorrekt konstruktionsmæssig ændring af værktøjet. I disse tilfælde garanterer producenten ikke længere for værktøjets korrekte funktion, og garantien ophører. Garantien gælder heller ikke for værktøjer med beskadigede tætninger.

#### Fare for personskade på grund af ukorrekt betjening

Brugen af dette værktøj er ikke farlig for operatøren, hvis operatøren har læst og forstået nærværende manual og følger de pågældende anvisninger. Operatøren skal holde sig til de i nærværende driftsvejledning beskrevne specifikationer. Vedligeholdelses- og reparationsarbejde, som ikke er beskrevet her, skal udføres af kvalificeret fagpersonale, som er trænet af TTA.

## 16. Inspektionsplan

### Kontrolintervaller

- Dagligt:
  - Olieudsivning
  - Uventet luftudsivning
  - Korrekt funktion og korrekt nitning
  - Kontrol, at nittmekanismen er korrekt indstillet og sidder godt fast
  - Slitage på mundstykket (5); ved synlig slitage skal mundstykket udskiftes
  - Nittedorn-opsamleren (2) sidder korrekt fast
  - Ved tegn på en eller anden defekt skal værktøjet omgående tages ud af drift!
- Ugentligt / efter 5000 nitninger:
  - Kontrollér mundstykke (5) og indspændingsbakke. Rengør eller udskift tilsmudsede dele og udskift slidte dele.
  - Fyld om nødvendigt olie på.
- En gang årligt / efter 500.000 nitninger: omfattende inspektion ved en godkendt person (eller producenten)
  - Omfattende inspektion og vedligeholdelse af nittmekanismen
  - Kontrol og udskiftning af alle nedslidte dele
  - Olieskift

Der må ikke bruges skarpe rengøringsmidler eller antændelige væsker til at rengøre værktøjet med!

Nitteværktøjet skal rengøres og undersøges for mulige mekaniske skader inden den pågældende brug. For en længere opbevaring efter brug skal nitteværktøjet som det første rengøres. Herefter skal alle udvendige metaldele forsynes med et rustbeskyttelsesmiddel.

## 17. Inspektion og vedligeholdelse

### Rengøring eller udskiftning af indspændingsbakker

Indspændingsbakkerne skal rengøres en gang dagligt eller efter 2000 nitninger (alt efter materiale og de anvendte nitters kvalitet). Ved forarbejdning af større blindnitemængder skal indspændingsbakkerne rengøres tilsvarende hyppigere. Indspændingsbakkerne er udsat for mekanisk slitage og skal udskiftes, så snart nittedornen ikke længere holdes korrekt.

- Skil værktøjet fra trykluftforsyningen.
- Løsn den forreste hylse med en topnøgle str. 16. Drej forsigtigt hylsen ud og tag den af.
- Løsn den galvaniserede fastspændingsring ved at trække hen imod maskinen og skru spændehylsen af.
- Tag indspændingsbakkerne ud af spændehylsen. Rengør hylsen og indspændingsbakkerne, fjern mulige metalrester fra fjeder og føring og/eller udskift slidte dele.

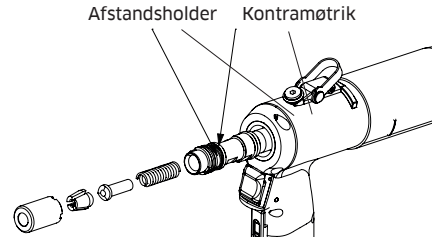
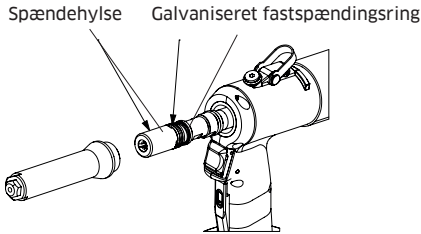

- Smør de nye indspændingsbakker let på ydersiden og sæt den ind i spændehylsen igen i den rigtige position (tænder ind mod midten). Skru hylsen på mellemstykket igen. Fastspændingsringen holder automatisk spændehylsen i sin position. Stram kun indtil den næstsidste tand.

#### **Undlad at spænde med nøglen!**

Fastspændingsringen risikerer at blive beskadiget!

- Skru den forreste hylse igen forsigtigt på og stram med topnøglen str. 16.
- Kontrollér spændehylsens afstand (kapitel 18, Spændehylsens afstand – mål X)

#### **Udskiftning af mundstykke**

Skil værktøjet fra tryklufforsyningen.

Hold den forreste hylse fast med en topnøgle str. 16 på de flade steder og løsn mundstykket med en topnøgle str. 11. Løsn herefter ele den forreste hylse med topnøglen str. 16. Tag den forreste hylse af og skru mundstykket ud med hånden. Skru herefter det nye mundstykke med hånden på den aftagne forreste hylse. Sæt den forreste hylse tilbage på værktøjet, sæt topnøglen str. 16 på (på de flade steder) og stram hylsen. Spænd herefter mundstykket med topnøglen str. 11.

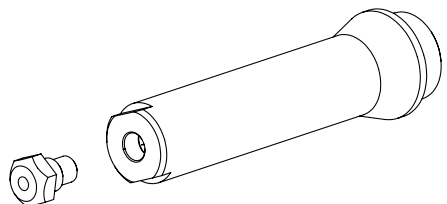

## 18. Spændehylsens afstand - mål X

Spændehylsens afstand skal være indstillet korrekt ved åbnede indspændingsbakker. Denne indstilling foretages af producenten. Målet X (afstanden mellem spændehylse og værktøjskabinet) er fra fabrikkens side indstillet til 80 mm.

Du kan om nødvendigt ændre dette mål ved hjælp af aftandsholderen og kontramøtrikken (topnøgle str. 15 og str. 12). Ved brug af et standard-mundstykke og -trækhoved må den største afstand X være maks. 80 mm. Den mindste afstand X er fastsat med gevindet på stemplet. Med en større afstand X kan indspændingsbakkerne åbnes længere, såfremt en nittedorn på et tidspunkt sidder fast i indspændingsbakkerne. Ved en mindre afstand X kan indspændingsbakkerne gribe fastere fat i nittedornen. Dette er en fordel, når nittedornen er kort og indspændingsbakkerne kun har fat i den ved bagenden. For at forebygge skader bør du altid sikre, at trækhovedet ikke støder sammen med mundstykket.

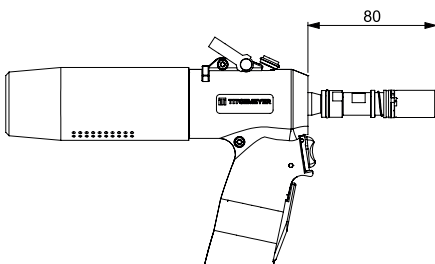

## 19. Efterfyldning af olie

- Ved reduktion af slaglængden skal der fyldes olie efter.
- Ved påfyldningen skal du sørge for, at der ikke trænger snavs ind i hydrauliksystemet.
- Skil værktøjet fra trykluftforsyningen.
- Skru mundstykket af (se "Rengøring eller udskiftning af indspændingsbakker").
- Løsn cylinderskruen øverst ved værktøjets håndtag ved hjælp af sekskantnøglen str. 3.
- Fyld oliesprøjten med den anbefalede hydraulikolie (kapitel 19 "Tekniske data"). Sæt sprøjten op på messing-påfyldningsskruen og skru den ind i åbningen på værktøjet.
- Tryk hydraulikolien ind i værktøjet ved at aktivere sprøjtetemplet flere gange. Hydraulikstemplet bevæger sig frem og tilbage.
- Drej påfyldningsskruen samt sprøjte ud igen; sæt skruen og USIT-ringen tilbage igen. Montér den forreste hylse (se kapitel "Rengøring eller udskiftning af indspændingsbakker").
- Rengør værktøjet, hvis der forekommer oliestænk.
- Aktivér værktøjet 20 gange uden nitter ("Betjening af nitteværktøjet").

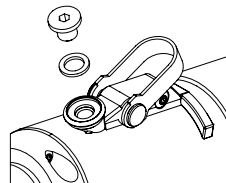

## 20. Problemdiagnose

Operatøren skal sikre følgende:

- Vedligeholdelsespersonalet kan omgående være på stedet når som helst.
- I tilfælde af en fejlfunktion af nitteværktøjet og det dermed forbundne system kan vedligeholdelsespersonalet afhjælpe fejlen.
- Eventuelle fejlfunktioner undersøges af det pågældende fagpersonale; mulige fejl afhjælpes, og på den måde optimeres værktøjets drift således, at lignende defekter ikke optræder igen.

## 21. Tekniske data

Samlet vægt (alt efter model)	1,4 kg
Mål (HxL)	269 x 277 mm
Blindnitter Diameter	2,4 - 5 mm, maks. skaftdiameter Ø 4mm
Sættekraft	11,9 kN / 6 bar
Arbejdsslag	17,5 mm
Sætteprocessens varighed	0,9 s
Trykluftforbrug/nitte	2,7 l [ANR]
Trykluftforbrug - udstødning	465,5 l/min [ANR] (78 l/min @6 bar)
Støjudvikling	86,5 dB
Driftstryk	6 bar, maks. 7 bar
Tryklufttilslutning	6 mm, (G 1/4")
Hydraulikoliestandard	Mineralsk hydraulikolie i klasse VG 32 i henhold til ISO TC 28/SC4 med en viskositet på 32 mm <sup>2</sup> /s ved 40 grader. C
Eksempel hydraulikolie:	OH-HM 32
Smøremiddel-standard	Plastfedt ISO 6743-9
Eksempel smøremiddel:	LV2EP

## 22. Bortskaffelse af nitteværktøj

Bortskaf nitteværktøjet efter de relevante EU-direktiver. Kontrollér, at der er hydraulikolie i værktøjet. I så fald skal dette aftappes og bortskaffes på miljøvenlig vis.

## 23. Garanti

Titgemeyer GmbH & Co. & KG yder 12 måneders garanti fra købsdatoen. Sliddele (indspændingsbakker, mundstykke, spændehylse osv.) er ikke omfattet af garantien.

Titgemeyer GmbH & Co. KG garanterer, at alle elektriske værktøjer er omhyggeligt forarbejdet og at der ved almindelig brug ikke opstår materialedefekter eller forarbejdningsfejl i løbet af et (1) år. Denne garanti ydes kun til den første køber og kun ved brug i overensstemmelse med formålet.

Garantien omfatter ikke: Almindelig slitage. Regelmæssig vedligeholdelse, reparationer og reservedele, som skal udskiftes på grund af almindelig slitage, er ikke omfattet af garantien. Misbrug. Defekter eller skader, som kan henføres til ukorrekt brug, uegnet opbevaring, misbrug, ulykker eller manglende pleje (fysiske skader), er ikke omfattet af garantien. Ikke tilladt vedligeholdelse eller ændring. Defekter eller skader, som

kan henføres til en vilkårlig vedligeholdelse, forsøgsvis indstilling, montering, reparation, ændring eller modifikation foretaget af andre personer end Titgemeyer GmbH & Co. KG eller deres godkendte servicecentre, er udelukket fra garantien.

Såfremt dette værktøj har en fejl, som er dækket af garantien, bedes du omgående sende det til Titgemeyer GmbH & Co. KG servicecentret eller et servicecenter i nærheden, som er autoriseret af vores fabrik.

I dette tilfælde erstatter Titgemeyer GmbH & Co. KG samtlige dele, som har en defekt på grund af materiale- eller forarbejdningsfejl, for egen regning og returnerer det reparerede værktøj til dig. Dette er vores eneste forpligtelse i forbindelse med denne garanti. Titgemeyer GmbH & Co. KG er under ingen omstændigheder ansvarlig for nogen som helst følgeskader eller specielle skader, som kan henføres til købet eller brugen af dette værktøj.

## 24. Leveringsomfang

- 1 x nitteværktøj
- 1 x mundstykke Ø 2,4
- 1 x mundstykke Ø 3
- 1 x mundstykke Ø 4
- 1 x mundstykke Ø 5
- 1 x sekskantnøgle str. 3
- 1 x fastnøgle str. 11
- 1 x oliesprøjte
- 1 x mellemstykke
- 3 x USIT tætningsring 6 mm





## 26. Sikkerhedspiktogrammer



Brug beskyttelsesbriller



Brug beskytteshandsker



Brug høreværn



Tools &amp; Automation

## ERKLÆRING OM OVERENSSTEMMELSE

Produktnavn: Nitteværktøj RL20-2

Katalognummer: 99-0301:TTA

Typenummer: 99030102012021

Nitteværktøjet RL20-2 arbejder med det hydro-pneumatiske højhastighedsprincip. Værktøjet er designet til præcis indstilling af blindnitter. Det er udstyret med et vakuumsystem, der holder nitten i næsestykket i enhver position. Efter nitning opsamles doren i opsamlingsflasken.

Producent:

Titgemeyer Tools & Automation spol. s r.o.

U Vodárny 1506

CZ 397 01 Písek

IČ 60647761

Tel: + 420 732 657 208

TTA-sales@titgemeyer.com

Vi erklærer hermed, at produkterne er i overensstemmelse med følgende standarder og retningslinjer:

2006/42/ES, maskindirektivet

Navn	Dato og sted	Underskrift
Godkendt af Direktør Antonín Solfronk	I Písek 31.03.2021	

**Titgemeyer Tools & Automation spol s.r.o.**

U Vodárny 1506

39701 Pisek

Tschechien

T + 420 382 206 711

E [tta-sales@titgemeyer.com](mailto:tta-sales@titgemeyer.com)

W [titgemeyer.com](http://titgemeyer.com)