

Nýtovací technika / Nářadí pro usazování trhacích nýtů

# RL50-2 Nýtovací nástroj

Návod k obsluze



# Obsah

1.	Instrukce k návodu	5
2.	Obecný popis	5
3.	Rozsah použití	5
4.	Bezpečnost práce a ochrana zdraví	5
5.	Bezpečnostní opatření	6
6.	Zvláštní bezpečnostní upozornění	6
7.	Popis základního vybavení	7
8.	Uvedení do provozu	7
9.	Obsluha nářadí	8
10.	Správné používání	10
11.	Požadavky na úpravu stlačeného vzduchu	12
12.	Uložení nýtovacího zřízení	12
13.	Pokyny pro přepravu	12

14.	Požadavky na obsluhu	13
15.	Úpravy zařízení	13
16.	Plán kontrol	13
17.	Servis a údržba	14
18.	Opatření k odstraňování problémů	16
19.	Technické parametry	16
20.	Likvidace nýtovacího nářadí	16
21.	Záruka	16
22.	Obsah balení	17
23.	Seznam bezpečnostních piktogramů	18
24.	ES Prohlášení o shodě	19

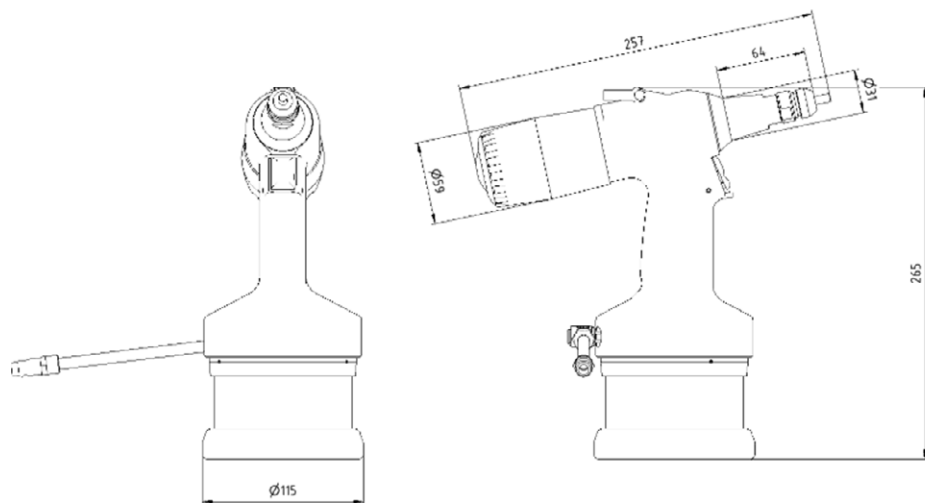

## 1. Instrukce k návodu

Před použitím si pozorně přečtete návod k použití. Nesprávné zacházení může způsobit nesprávnou funkci zařízení.

Veškeré údaje a instrukce se vztahují ke specifickému zařízení a smějí být užívány pouze pro účel provozování zařízení.

S návodem se musí seznámit a řídit se jeho pokyny všechny osoby, které zařízení nastavují, provozují nebo udržují. Na požádání lze toto školení organizovat s prodejcem nářadí.

Je nutné dodržovat profesionální a bezpečnostní opatření pro správné fungování zařízení.

## 2. Obecný popis

Nýtovací nástroj RL50-2 pracuje na vysokorychlostním hydro-pneumatickém principu. Nástroj je určen pro přesné usazování nýtovacích matic a nýtovacích šroubů, je vybaveno pneumatickým systémem pro natočení/vytočení nýtu na/z náustku v jakékoli poloze, s možností seřízení tažné síly a omezení zdvihu nářadí. Nýtování pomocí tohoto nástroje je možné nastavit tažnou sílu, zdvih a kombinaci obojího a vytvořit tak nejlepší podmínky pro nýtování.

Vysokorychlostní pneumaticko-hydraulický nástroj je určen k nýtování maticových nýtů od M3 do M10 (M12 Alu) a nýtovacích šroubů od M4 do M8.

## 3. Rozsah použití

Materiál	Velikost nýtovacích matic						
	M3	M4	M5	M6	M8	M10	M12
Hliník, mosaz	X <sup>1</sup>	X <sup>1</sup>	X <sup>1</sup>	X <sup>1</sup>	X <sup>2</sup>	X <sup>2</sup>	X <sup>2</sup>
Ocel	X <sup>1</sup>	X <sup>1</sup>	X <sup>1</sup>	X <sup>2</sup>	X <sup>2</sup>	X <sup>2</sup>	
Nerez	X <sup>1</sup>	X <sup>1</sup>	X <sup>1</sup>	X <sup>2</sup>	X <sup>2</sup>	X <sup>2</sup>	

Materiál	Velikost nýtovacích šroubů						
	M4	M5	M6	M8	M10	M12	M12
Hliník, mosaz	X <sup>1</sup>	X <sup>1</sup>	X <sup>1</sup>	X <sup>2</sup>			
Ocel	X <sup>1</sup>	X <sup>1</sup>	X <sup>2</sup>	X <sup>2</sup>			
Nerez	X <sup>1</sup>	X <sup>1</sup>	X <sup>2</sup>	X <sup>2</sup>			

<sup>1</sup> Se seřizováním zdvihu

<sup>2</sup> Se seřizováním síly/zdvihu či kombinací obojího

**Před použitím tohoto pracovního nářadí je nutno prostudovat návod k obsluze. Věnujte pozornost bezpečnostním předpisům.**

## 4. Bezpečnost práce a ochrana zdraví

Následující instrukce a směrnice se týkají nýtovací pistole popsané v tomto návodu k obsluze a údržbě a platí pro všechny skupiny uživatelů.

Dodatečně k obecným instrukcím v této kapitole, která se týká celého

dokumentu a všech postupů používání nýtovacího systému, mohou některé části tohoto dokumentu obsahovat další bezpečnostní pokyny specifické pro popisovanou záležitost.

## 5. Bezpečnostní opatření

Základní bezpečnostní opatření k zabránění škodám a zraněním.

Nesprávné používání zařízení může vést ke zranění nebo ke škodě na majetku. Pro prevenci škod proto vždy dodržujte příslušné bezpečnostní instrukce bezpečnostní opatření. Údržbu a opravy zařízení smí provádět pouze kvalifikovaný personál.

## 6. Zvláštní bezpečnostní upozornění

Nýtovací přístroj je určen výhradně pro usazování maticových nýtů a nýtovacích šroubů. Za každou změnu na nýtovacím zařízení je zodpovědný výlučně zákazník! Nářadí musí být použito pouze pro určené specifikované účely.

### POZOR!

- Používejte přístroj až poté, co jste byli seznámeni s obsluhou a přečetli jste si návod k obsluze.
- Nepoužívejte nástroj, jste-li pod vlivem drog, alkoholu.
- Nepoužívejte přístroj v případě, pokud je přístroj neúplný a má viditelné

mechanické vady.

- Nikdy nemiřte nýtovací pistolí na osoby a nenýtujte bez materiálu.
- Nýtovací zařízení používejte jen při pracovní teplotě nad 5°C a maximálně 45°C.
- Nikdy nesmí být překračován maximální povolený vstupní tlak 7 bar.
- V případě, že poskytováný tlak vzduchu překročí maximum 7 barů, použijte vhodné zařízení ke snížení.
- Používejte výlučně armatury a hadice pro pracovní tlak 10 bar u pneumatiky.
- Při seřizování nebo výměně dílů odpojte od přístroje přívod tlakového vzduchu
- Používejte pro nýtovací matice a nýtovací šrouby různých průměrů vždy příslušně doporučený závitový trn/vnitřní závitový trn a náustek.
- Používejte vždy osobní ochranný oděv.
- Nepoužívané nářadí nesmí být ponecháváno zapojeno na přívodní tlakový vzduch.
- Používejte nářadí pouze k nýtování.
- Nikdy nepoužívejte nářadí s přimontovaným závitovým/vnitřním závitovým trnem (5) bez náústku.
- Zařízení nesmí být nošeno, ani zvedáno za přívodní hadici.
- Nepoužívejte nářadí bez nasazeného zadního krytu (10).
- Používejte stlačený vzduch obohacený o olej nebo olejem ručně přimazávejte, jinak hrozí problémy s motorem.

## POZNÁMKA

Výrobce nenesе žádnou odpovědnost za škody vzniklé v důsledku nesprávné opravy nebo použití náhradních dílů z jiných zdrojů.

Záruka je neplatná pokud je provedena jakákoli oprava nebo úprava na nýtovacím nářadí a vede k poškození nýtovacího nástroje.

## 7. Popis základního vybavení

Popis nýtovacího zařízení RL 50-2 :

1. Vzduchový přípoj
2. Závěs
3. Šroub k doplnění oleje
4. Hubice
5. Závitový trn/vnitřní závitový trn
6. Náustek
7. Tlačítko nýtování
8. Tlačítko zpětného chodu
9. Seřizovač síly
10. Matice na seřizování zdvihu (pod krytem)

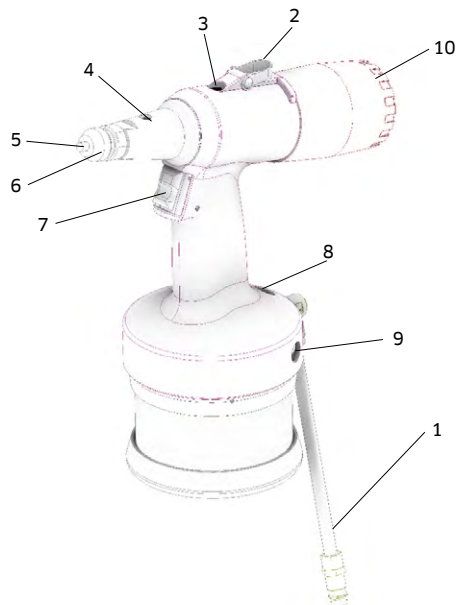

## 8. Uvedení do provozu

Před začátkem jakékoliv práce proveďte vizuální kontrolu nýtovacího nástroje:

- Pro vnější škody
- Pro únik oleje

Test chodu naprázdno 20x (Obsluha nářadí)

## 9. Obsluha nářadí

- Zkontrolujte funkci nářadí po kontrole nebo před prvním použitím (uvedením do provozu)
- Připojte nářadí k přívod vzduchu (6 -7 bar)
- Aby nedošlo k poškození nářadí v důsledku překročení tlaku vzduchu, integrovaný bezpečnostní ventil se přepne na vypouštění vzduchu. V tomto případě upravte tlak vzduchu na správnou hodnotu.
- Zkontrolujte správnou montáž a připojte nářadí pomocí rychlospojek - není slyšet žádný únik vzduchu
- Nýtovací matici nasuňte na závitový trn.
- Ten se začne automaticky otáčet, dokud se na něm nýtovací matice správně neusadí.
- Ujistěte se, že nástroj držíte svisle (90°) k povrchu
- Stiskněte a podržte nýtovací spoušť (7) - nýtovací nástroj provede zánýtování. Poté se mechanika automaticky vrátí do výchozí polohy a nýtovací matice se odšroubuje od trnu.
- V případě, že nýtovací matice nepůjde od trnu odšroubovat, stiskněte tlačítko zpětného chodu (8)

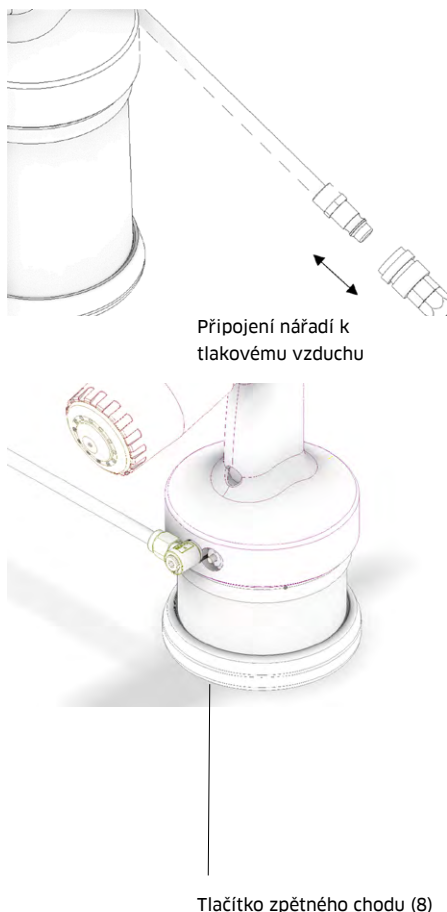



## 9.1 Pokyny k nastavení: nastavení zdvihu / síly

- Zařízení může pracovat s omezením na seřízení zdvihu nebo seřízením na nýtovací sílu případně jejich kombinací.
- Chcete-li používat nýtovací nářadí na rozdílné tloušťky sevření nýtovaného materiálu, ale pouze s jedním nastavením, doporučujeme použít nastavení na nýtovací sílu.
- Funkce pro seřízení zdvihu je výhodná pro použití na nýtovací matice menších rozměrů (M3, M4, M5) nebo měkčí materiály nýtů
- Nastavení zdvihu je také užitečné v případě, že pracujete pouze s jednou tloušťkou nýtování
- V případě, že je upřednostňovanou kombinací nastavení zdvihu a síly, lze jej nastavit níže popsaným způsobem

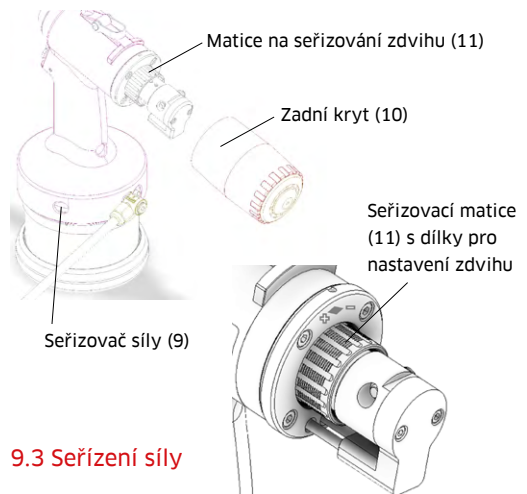

### 9.3 Seřízení síly

## 9.2 Seřízení zdvihu

- Pro nastavení funkce seřízení zdvihu je nutno úplně zašroubovat seřizovač síly (9) na maximum. Otáčejte seřizovačem síly (9) ve směru hodinových ručiček, dokud nedosáhne koncové polohy (maximální síla)
  - Demontujte zadní kryt (10).
  - Otáčením matice na seřizování zdvihu (11) seřídte zdvih (otáčením doprava zdvih snižujeme, otáčením doleva zvyšujeme)
- Pro nastavení funkce seřízení síly je nutno matici na seřizování zdvihu (11) nastavit na max. hodnotu (otočením proti směru hodinových ručiček)
  - Chcete-li začít s procesem nastavení, nastavte nástroj na minimální sílu otáčením šroubu pro nastavení síly (9) proti směru hodinových ručiček, dokud nedosáhnete koncové polohy.
  - Poté ručně našroubujte nýtovací matici/nýtovací šroub.
  - Provedte test nýtování, matice by se neměla zdeformovat. Nakonec by se nýtovací matice/nýtovací šroub měl/a automaticky odšroubovat od trnu/vnitřního trnu.

- Pootočte doprava seřizovačem síly (9) (ve směru hodinových ručiček) ke zvýšení síly.
- Po změně síly nejprve min. 5x tlačítko zpětného chodu, a teprve poté pokračujte dalším nýtem.
- Zkontrolujte výsledek nastavení a v případě potřeby tento postup opakujte, přičemž krok za krokem zvyšujte sílu.
- Upravte požadovanou sílu provedením nastavovacího postupu individuálním zvýšením nebo snížením síly, dokud se nýtovací matice / nýtovací šrouby nezdeformují podle požadavků a nedosáhnou se ideálního nastavení nýtovaného spoje.

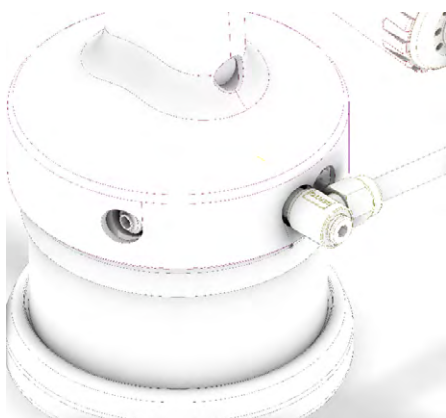

### Nastavení kombinace zdvihu a síly

Kombinace obou funkcí je zvláště výhodná při potřebě nýtování na funkci seřízení zdvihu současně se sníženou

silou pro ochranu a snížení opotřebování závitového trnu a zároveň vnitřního závitu nýtované matice.

Vhodné pro nýtování nýtovacích matic/šroubů malých rozměrů nebo vyrobených z měkkých materiálů

- Nastavte nářadí, abyste dosáhli správného zdvihu dle kapitoly Seřízení zdvihu
- Poté upravte nastavení síly otočením seřizovače nýtovací síly (9), (ve směru hodinových ručiček: zvýšení síly; proti směru hodinových ručiček: snížení síly) do bodu, kde je síla je přednastavena na hodnotu, aby bylo dosaženo ideálního nastavení nýtovaného spoje.

## 10. Správné používání

Pro zajištění, že jsou dodržována relevantní bezpečnostní opatření a nýtovací pistole správně funguje, je nutné aby:

- Systém byl užíván v souladu s technickými daty a specifikací týkající se použití, montáže, zapojení, ochrany životního prostředí a dodržování předepsaných pracovních podmínek. Tyto předpisy a podmínky spolu s informacemi o používání přístroje jsou uvedeny v dodané dokumentaci a v pokynech pro provozování a údržbu obsažených v návodu k obsluze..

- Uživatelé jednali v souladu s místními systémově specifickými podmínkami a věnovali patřičnou pozornost provozním nebezpečím a specifikacím
  - Byla poskytnuta všechna opatření požadovaná pro údržbu zařízení, např. dopravu a skladování, jakož i požadavky na údržbu a pravidelnou kontrolu.
  - Pro trvalé připojení ke zdroje stlačeného vzduchu použijte pouze bezpečnostní rychlospojku
  - Vždy nastavte nýtovací zařízení do pravého úhlu (90°) v místě, kde má být nýtováno.
- vzduchu, musí být zařízení mazáno 3 kapkami oleje manuálně v intervalu každou hodinu provozu, v případě nedodržení hrozí zadření pneumatického motoru. Zadření motoru není důvod k uznání reklamace.
  - Délka mezi regulátorem přívodního tlaku vzduchu a nářadím nesmí přesáhnout 3m
  - Přívodní vedení musí být odolné vůči olejům a provozním podmínkám použití.
  - Pneumatické hadice musí mít minimální vnitřní průměr 6mm
  - Maximální dosažitelná síla je závislá na velikosti vstupního tlaku.

### Přívod stlačeného vzduchu

- Pro správný chod zařízení je nutné dodržet rozsah vstupního tlaku mezi minimální a maximální přípustnou hodnotou, 6 - 7 barů. V případě potřeby je třeba použít vhodný redukční ventil. V případě nedodržení může dojít ke zranění osob nebo poškození zařízení.
- Tlakový regulátor musí být vybavený filtrační jednotkou pro separaci nečistot a kondenzátu z přiváděného vzduchu. V případě, kdy nelze použít regulátor s filtrační jednotkou, je nutno zajistit, aby přívodní tlakový vzduch nemohl nečistoty a/nebo kondenzát obsahovat.
- **Doporučujeme používat v systému stlačeného vzduchu automatickou jednotku mazání. Pokud nelze použít automatická jednotka přimazávání**

## 11. Požadavky na úpravu stlačeného vzduchu

ISO 8573-1

Třídy kvality vzduchu dle ISO 8573-1	Pevné částice	Voda	Olej
			
	Maximální velikost $\mu\text{m}$	Maximální koncentrace $\text{mg}/\text{m}^3$	Nejvyšší tlakový rosný bod TRB $^{\circ}\text{C}$
2	1	1	Maximální koncentrace $\text{mg}/\text{m}^3$
		-40	0.1

Poznámka: uvedené maximální koncentrace jsou vztaženy k 1 bar abs., +20°C a 60% relativní vlhkosti. Při tlaku vyšším, než je tlak atmosférický, jsou jednotlivé koncentrace úměrně vyšší.

## 12. Uložení nýtovacího zařízení

### Po prvním použití.

Pokud nýtovací nástroj nepoužíváte okamžitě, uložte jej do originálního obalu a ložte do suchého bezprašného prostředí.

### Po dlouhodobém skladování.

Po dlouhodobém skladování vyměňte před dalším použitím (přibližně 3 roky) hydraulický olej. Výměnu hydraulického oleje smí provádět pouze vyškolený

odborník pomocí návodu k obsluze. V případě potřeby můžete kontaktovat servisní středisko Titgemeyer a požádat o profesionální servis.

## 13. Pokyny pro přepravu

Zařízení je dodáváno kompletně smontované. Je nutné s ním zacházet jako se zařízením v režimu křehké. Součástí výrobku je hydraulický olej.

## 14. Požadavky na obsluhu

Veškeré plánování, montáže, instalace, uvádění do provozu, údržbu a opravy musí být prováděny pouze patřičně vyškoleným personálem a kontrolovány technickými odborníky. Školení může být po dohodě poskytnuto výrobcem.

Osoby odpovědné za bezpečnost práce musí zajistit, že:

- Veškeré práce týkající se bezpečnosti jsou vykonávány pouze kvalifikovaným personálem.
- Tyto osoby musí být kvalifikovány na základě jejich odbornosti (školení, vzdělání, zkušenosti) nebo znalostí relevantních standardů, specifikací, předpisů pro předcházení nehodám a vlastností systému. Zásadní je, že takové osoby musí být schopně včas identifikovat a vyvarovat se potenciálních rizik.

## 15. Úpravy zařízení

Bez souhlasu výrobce nesmí být prováděny na zařízení žádné úpravy konstrukčního charakteru, které by mohly negativně ovlivnit bezpečnost náradí. Neodborně prováděné opravy a použití nesprávných náhradních dílů jsou považovány za zásah do konstrukce zařízení, v těchto případech nemůže výrobce garantovat správnou funkci

zařízení ani poskytovat na výrobek záruku.

## Nebezpečí poranění při nesprávném zacházení!

Tato práce by neměla být pro provozovatele nebezpečnější, pokud postupuje podle předpisů. Provozovatel může provádět pouze zde uvedené operace. Údržba a servisní práce, které nejsou popsány v tomto návodu k obsluze, mohou provádět pouze vyškolení odborníci na základě instrukcí TTA, jakékoliv jiné zásahy ruší záruční lhůtu.

## 16. Plán kontrol

Intervaly servisních zásahů

- Denní údržba
  - Kontrola úniků oleje
  - Kontrola úniku vzduchu
  - Zkontrolujte, zda nástroj funguje správně a proveďte správný proces nastavení
  - Kontrola správnosti usazení a dotažení nýtovacího mechanismu
  - Zkontrolujte opotřebení a stav náustku (6) a závitového trnu/vnitřního závitového trnu (5), vyčistěte nebo vyměňte zničené nebo opotřebované díly.
  - Při zjištění jakýchkoli náznaků závady neprodleně přestaňte náradí používat.

- Týdenní údržba/ po 5000 cyklech
  - Kontrola náustku (6) a závitového trnu/vnitřního závitového trnu (5), vyčištění, výměna poškozených nebo opotřebovaných částí
  - Doplnění olejové náplně, jestliže je potřeba
- Kompletní údržba prováděná pověřenou osobou (případně výrobcem) 1 ročně/ 500 000cyklů
  - Kompletní kontrola všech mechanismů zařízení
  - Kontrola a výměna opotřebovaných částí
  - Výměna olejové náplně

Nepoužívejte žádné vysoce aktivní čisticí prostředky nebo hořlavé kapaliny pro čištění!

Nýtovací nástroj musí být vyčištěn a zkontrolován na mechanické závady jako na příslušný typ aplikace. Poté co byl nýtovací nástroj vyčištěn a má být uložen na delší dobu, lehce namažte veškeré kovové vnější součásti antikorozním přípravkem.

## 17. Servis a údržba

### Výměna náustku

- Odpojte nářadí od stlačeného vzduchu
- Vyměňte náustek (6) a přední hubici (4) při použití šestihranného klíče velikosti 20 mm pro oba
- Pokud měníte náustek (6) za jiný rozměr, musíte také vyměnit závitový trn/ vnitřní závitový trn (5) pomocí dvou šestihranných klíčů velikosti 10 mm

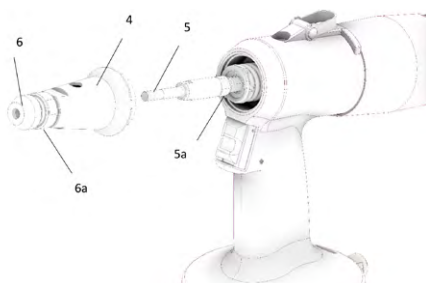

### Výměna trnu / vnitřního závitového trnu

- Nářadí odpojte od přívodu stlačeného vzduchu.
- Dvěma šestihrannými klíči vel. 20 odšroubujte od předního pouzdra (4) náustek (6) s pojistnou maticí (6a).
- Jedním šestihranným klíčem vel. 20 odšroubujte přední pouzdro (4).
- S pomocí dvou šestihranných klíčů vel. 10 vyměňte závitový trn (5) a upevněte pojistnou maticí (5a).
- Poté v obráceném pořadí opět přimontujte všechny ostatní díly

- Všechny díly musí být zajištěny pevně utaženými pojistnými maticemi.
- Nyní je již jen potřeba seřadit náustek (6) (viz „Nastavení náústku“).
- Nakonec nářadí připojte k přívodu stlačeného vzduchu.

### Nastavení náústku

- Pro správné použití nářadí je třeba náustek (6) seřadit podle délky nýtovací matice
- Správné nastavení: závitový trn (5) vyčnívá z přední části nýtovací matice alespoň 1 závit
- Nastavte polohu náústku (6) otáčením v požadovaném směru
- Zajištěte náustek zajišťovací maticí (6a) k přední hubici (4) pomocí dvou šestihranných klíčů velikosti 20 mm
- Sejměte přední hubici (4) s náústkem (6 and 6a)
- Vyšroubujte imbusovým klíčem č. 4 doplňovací šroub na vrchní straně nářadí
- Naplňte injekční stříkačku doporučeným hydraulickým olejem (kapitola 19. Technické parametry), připojte ji k mosaznému adaptéru a našroubujte adaptér na výstup
- Ztlačte hydraulický olej do nástroje a několikrát zmáčkněte píst stříkačky. Při mačkání vidíte, že se hydraulický píst pohybuje dopředu a dozadu.
- Odšroubujte adaptér, namontujte šroub s USIT kroužkem, nasadte přední hubici
- Očistěte nástroj od rozlitého oleje
- Odzkoušejte nářadí - 20x zanýtujte bez nýtu

Šroub USIT otvoru pro doplňování oleje s kruhovým těsněním USIT



Přesah závitového trnu

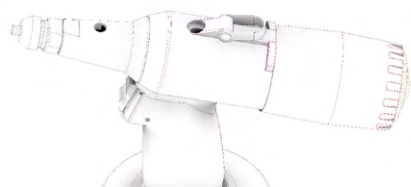

### Doplňování oleje

- Provádí se při zmenšení pracovního zdvihu, u přístroje nedochází k zanýtování
- Během doplňování oleje zabraňte vniknutí nečistot do hydraulického systému
- Odpojte pistoli od tlakového vzduchu

## 18. Opatření k odstraňování problémů

Provozovatel musí zajistit, že:

- Personál údržby je možné upozornit okamžitě a kdykoliv
- Personál údržby je kvalifikován, aby správně reagoval na selhání nýtovací pistole a selhání souvisejících systémů.
- Selhání jsou analyzována kvalifikovaným personálem, poruchy opraveny a provoz optimalizován tak, aby se předešlo podobným selháním v budoucnosti.

## 19. Technické parametry

Hmotnost	1,99 kg
Rozměry	265 x 265 mm
Velikost nýtovacích matic	M 3 - M 10 (M 12 Alu)
Velikost nýtovacích šroubů	M4 - M8
Trhací síla	10- 21 kN / 6 barů
Zdvih	9 mm
Rychlost nýtovacího cyklu	0,9 s
Spotřeba vzduchu na 1 nýt	2,6 l
Hladina hluku	89 dB @ 6 bar
Pracovní tlak	bar, max. 7 bar
Vzduchový přípoj	6 mm (G 1/4")
Norma hydraulického oleje	ISO HN32
Příklad hydraulického oleje	OH-HM 32
Norma maziva	ISO XCCHB-2
Příklad maziva	LV2EP

## 20. Likvidace nýtovacího nářadí

Likvidujte zařízení dle směrnic platných pro EU. Zkontrolujte, zda je hydraulický olej uvnitř nýtovacího nástroje. Vyměňte jej a zlikvidujte ekologicky šetrným způsobem.

## 21. Záruka

Titgemeyer GmbH & Co. KG poskytuje 12měsíční záruku od data nákupu. Záruka se nevztahuje na spotřební materiál (čelisti, náustky, trny atd.)

Titgemeyer GmbH & Co. KG zaručuje, že veškeré nářadí bylo pečlivě vyrobeno a že po dobu jednoho (1) roku bude při běžném používání a servisu bez vad materiálu a zpracování. Tato záruka se vztahuje na prvního kupujícího nástroje pouze pro předepsané použití.

Vyloučení ze záruky: Běžné opotřebení. Pravidelná údržba, opravy a náhradní díly v důsledku běžného opotřebení jsou vyloučeny ze záruky. Zneužívání a nesprávné zacházení. Ze záruky jsou vyloučeny vady nebo škody, které jsou důsledkem nesprávné obsluhy, skladování, nesprávného použití, fyzické poškození z nedbalosti. Neoprávněný servis nebo úpravy. Ze záruky jsou vyloučeny vady nebo škody způsobené servisem, zkušebními nastavováními, instalací, údržbou, změnami nebo úpra-



vami jakýmkoli jiným způsobem než společností Titgemeyer GmbH & Co. KG nebo jejími autorizovanými servisními středisky.

Pokud tento nástroj nesplňuje požadavky na záruku, neprodleně jej vraťte do našeho servisního střediska Titgemeyer GmbH & Co. KG nebo nejbližšího autorizovaného servisního střediska.

Titgemeyer GmbH & Co. KG poté bezplatně vymění jakoukoli část nebo součásti, u kterých zjistíme, že jsou vadné z důvodu vadného materiálu nebo zpracování, a vrátí nástroj opravený. To představuje náš jediný závazek vyplývající z této záruky. Společnost Titgemeyer GmbH & Co.

## 22. Obsah balení

- 1 x Nýtovací nářadí
- 1 x Závitový trn M5
- 1 x Závitový trn M6
- 1 x Závitový trn M8
- 1 x Závitový trn M10
- 1 x Náustek M5
- 1 x Náustek M6
- 1 x Náustek M8
- 1 x Náustek M10
- 1 x Imbusový klíč č. 4
- 1 x Injekční stříkačka
- 1 x Adaptér

## 23. Seznam bezpečnostních piktogramů



Používej ochranné brýle



Používej ochranné rukavice



Používej chrániče sluchu



Tools &amp; Automation

## PROHLÁŠENÍ O SHODĚ

Název produktu: Nýtovací nářadí RL50-2

Katalogové číslo: 99-0303:TTA

Číslo typu: 99030302012021

Nýtovací nástroj RL50-2 pracuje na vysokorychlostním hydro-pneumatickém principu. Nástroj je určen pro přesné nastavení matic a nýtovacích šroubů, je vybaveno pneumatickým systémem pro natočení/vytočení nýtu na/z nástavku v jakékoli poloze, s možností seřízení tažné síly a omezení zdvihu nářadí. Nýtování pomocí tohoto nástroje je možné nastavit tažnou sílu, zdvih a kombinací obojího a vytvořit tak nejlepší podmínky pro nýtování.

Vysokorychlostní pneumaticko-hydraulický nástroj je určen k nýtování maticových nýtů od M5 do M12 a nýtovacích šroubů od M4 do M8.

Výrobce:

Titgemeyer Tools & Automation spol. s r.o.

U Vodárny 1506

CZ-397 01 Písek

IČ 60647761

Tel: + 420 382 206 711

info@rivetec.cz

[tta-sales@titgemeyer.com](mailto:tta-sales@titgemeyer.com)

Prohlašujeme, že výše uvedený výrobek odpovídá

následujícím normám a směrnicím:

2006/42/ES Směrnice o strojních zařízeních

Jméno a funkce	Místo a datum	Podpis
Schválil Antonín Solfronk Ředitel společnosti	V Písku 31.3.2021	

**Titgemeyer Tools & Automation spol s.r.o.**

U Vodárny 1506

39701 Písek

Tschechien

T + 420 382 206 711

E [tta-sales@titgemeyer.com](mailto:tta-sales@titgemeyer.com)

W [titgemeyer.com](http://titgemeyer.com)